

ANALECTA ARCHAEOLOGICA RESSOVIENSIA

RZESZÓW 2016

VOLUME 11



Institute of Archaeology
Rzeszów University



STUDIES
ON THE BRONZE AGE
AND EARLY IRON AGE

FUNDACJA  RZESZOWSKIEGO OŚRODKA
ARCHEOLOGICZNEGO

A N A L E C T A
ARCHAEOLOGICA
RESSOVIENSIA

STUDIES ON THE BRONZE AGE AND EARLY IRON AGE

Studia nad epoką brązu i wczesną epoką żelaza

FUNDACJA RZESZOWSKIEGO OŚRODKA ARCHEOLOGICZNEGO
INSTITUTE OF ARCHAEOLOGY RZESZÓW UNIVERSITY

A N A L E C T A
ARCHAEOLOGICA
RESSOVIENSIA

VOLUME 11

STUDIES ON THE BRONZE AGE
AND EARLY IRON AGE

Studia nad epoką brązu
i wczesną epoką żelaza

Edited by / Redakcja
Katarzyna Trybała-Zawiślak & Andrzej Rozwałka

Rzeszów 2016



Professor Dr hab. Sylwester Czopek

Editor

Andrzej Rozwalka

arozwalka@archeologia.rzeszow.pl

Editorial Secretary

Magdalena Rzucek

magda@archeologia.rzeszow.pl

Volume editors

Katarzyna Trybała-Zawiślak

Andrzej Rozwalka

Editorial Council

**Sylwester Czopek, Eduard Droberjar, Michał Parczewski,
Aleksandr Sytnyk, Alexandra Krenn-Leeb**

Volume reviewers

Wojciech Blajer – Institute of Archaeology Jagiellonian University, Poland

Florin Gogâltan – Romanian Academy, Institute of Archaeology and History

of Art of Cluj-Napoca, Archaeology, Romania

Tadeusz Malinowski – Poznań, Poland

Aleksander Koško – Institute of Archeology Adam Mickiewicz University in Poznań, Poland

Jaroslav Peška – Department of History Palacký University Olomouc, Czech Republic

Klára Pusztainé Fischl – Miskolc University, Department of Archeology, Hungary

Translation

Karolina Czopek, Leszek Gardela, Beata Kizowska-Lepiejza

Photo on the cover

Bronze fibula from Konin, Wielkopolska voivodeship.

Collections of the Regional Museum in Konin. Photo M. Kaczmarek

Cover Design

Piotr Wislocki (Oficyna Wydawnicza Zimowit)

ISSN 2084-4409 DOI: 10.15584/anarres

Typesetting and Printing

Oficyna Wydawnicza ZIMOWIT

FUNDACJA



RZESZÓWSKIEGO OŚRODKA
ARCHEOLOGICZNEGO



Abstracts of articles from *Analecta Archaeologica Ressoiviensia* are published
in the Central European Journal of Social Sciences and Humanities

Editor's Address

Institute of Archaeology Rzeszów University

Moniuszki 10 Street, 35-015 Rzeszów, Poland

e-mail: iarch@univ.rzeszow.pl

Home page: www.archeologia.rzeszow.pl

Contents / Spis treści

Editor's note / Od Redakcji	9
--	---

Tadeusz Malinowski

Dedykacja.....	11
Dedication	15

Articles / Artykuły

Václav Furmánek, Vladimír Mitáš

Systems of Periodization Developed and Used to Study the Urnfield Period in Slovakia	19
---	----

Bogusław Gediga

A Few Remarks on the Chronology and Periodization in Archaeology...	49
Kilka refleksji na temat chronologii i periodyzacji w archeologii.....	58

Sławomir Kadrow

About the Chronology of the Beginning of the Metal Ages.....	65
O chronologii początków epok metali.....	74

Jacek Woźny

From Magical Valorization to Radiocarbon Chronology. Changes in Determining Age of Prehistoric Artifacts	79
Od waloryzacji magicznej do chronologii radiowęglowej. Przemiany w określaniu wieku prehistorycznych artefaktów	90

Andrzej Mierzwiński

Between Chronos and Kairos – Existential Dilemma of an Archaeo- logist	99
Między Chronosem i Kairosem – egzystencjalny dylemat archeologa ...	118

Przemysław Makarowicz, Mateusz Cwaliński, Jan Romaniszyn

Absolute Chronology of the Komarów Culture in the Upper Dniester Basin in Light of Research at the Bukivna Cemetery.....	131
Chronologia absolutna kultury komarowskiej w dorzeczu górnego Dniestru w świetle badań na cmentarzysku w Bukivnej	153

Jacek Gackowski

- The Younger Bronze Age and the Beginning of the Iron Age in Chełmno Land in the Light of the Evaluation of Selected Finds of Metal Products. 165
- Młodsza epoka brązu i początki epoki żelaza na ziemi chełmińskiej w świetle oceny wybranych znalezisk wyrobów metalowych. 191

Jan Dąbrowski

- Notes on Bronze Age Flintwork 209
- Uwagi o krzemieniarstwie epoki brązu 221

Elżbieta Małgorzata Kłosińska

- A Few Remarks on the Presence of Wood in Funeral Rites of the Lusatian Cultural in the Lublin Region 229
- Kilka uwag na temat obecności drewna w praktykach funeralnych ludności kultury łużyckiej na Lubelszczyźnie 249

Maciej Kaczmarek, Mateusz Wawrzyniak

- Two Fibulae from the Early Iron Age Found out of Context in Eastern Wielkopolska. 261
- Dwie fibule z wczesnej epoki żelaza odkryte bezkontekstowo we wschodniej Wielkopolsce 270

Marek Florek

- Bronze Age Hoard of Axes Found in Oficjałów, Opatów Commune, Świętokrzyskie Voivodeship. 275
- Skarb siekier z epoki brązu z Oficjałowa, gm. Opatów, woj. świętokrzyskie 285

Jan Chochorowski

- Polish Archaeological Investigations on Linear Construction Projects – Contemporaneity and Tradition 289
- Polskie badania archeologiczne na inwestycjach liniowych – współczesność i tradycje. 302

Varia**Andrzej Prinke**

- Listy *Cioci Zosi*: korespondencja prof. Józefa Kostrzewskiego z czasów jego okupacyjnej tułaczki po Podkarpaciu (III 1941–IV 1942) 313

Editor's note

Dear Readers,

*We are pleased to present the eleventh volume of *Analecta Archaeologica Ressoviensia*. From the fourth issue of our journal, we try to make each volume a thematic one. This time, we include articles focusing specifically on the Bronze Age and Early Iron Age. The majority of papers are devoted to issues related to chronology and periodisation of these two epochs and to their particular cultural groups. Several articles attempt to assess the cognitive values of various categories of finds while others present unusual discoveries and reflections on methodology and the history of research.*

We hope that this collection of articles will attract your interest. It has been edited with a particular idea in mind and with the intention to honour a very prominent scholar.

*We are pleased and satisfied not only with the contents of this volume, but also with the fact that in publishing it both the authors and the editors have the opportunity to celebrate the 35th anniversary of the work of an eminent Bronze and Early Iron Age scholar **Professor Dr hab. Sylwester Czopek** – co-founder and first director of the Institute of Archaeology of the University of Rzeszów, Dean of the Faculty of Sociology and History, Vice-Rector for Academic Affairs and now Rector of the University of Rzeszów. With gratitude and respect, as well as in recognition of his outstanding achievements, we wish to dedicate this volume to him.*

Od Redakcji

*Szanowni Czytelnicy, z satysfakcją, ale i przyjemnością prezentujemy jedenasty już tom *Analecta Archaeologica Ressoviensia*. Od czwartego numeru czasopisma staramy się, aby każdy tom miał charakter tematyczny. Tym razem zamieszczamy artykuły Autorów, badających epokę brązu i wczesną epokę żelaza. Dominująca część poświęcona jest różnym kwestiom związanym z problematyką chronologii i periodyzacji, zarówno wspomnianych epok, jak i poszczególnych ugrupowań kulturowych. Niektóre artykuły poświęcone są ocenie wartości poznawczych różnych kategorii zabytków i źródeł, prezentują niecodzienne znaleziska, a także zawierają refleksje dotyczące dziejów badań lub rozważania natury metodologicznej.*

Mamy nadzieję, że ten zestaw artykułów wzbudzi Państwa zainteresowanie, a także życzliwość dla Autorów, którym w tworzeniu interesujących tekstów przyświecała jedna, wspólna i jakże ważna idea – uhonorowanie Osoby, której tom ten jest poświęcony.

*Satysfakcja i przyjemność, o której już wspomnieliśmy wynika nie tylko z oceny merytorycznej strony tomu, ale przede wszystkim z faktu, że zarówno Autorzy, jak i Redakcja pragną w ten sposób uczcić 35-lecie pracy naukowej wybitnego badacza epoki brązu i wczesnej epoki żelaza, wieloletniego dyrektora Muzeum Okręgowego w Rzeszowie, współtwórcy i pierwszego Dyrektora Instytutu Archeologii Uniwersytetu Rzeszowskiego, Dziekana Wydziału Socjologiczno-Historycznego, Prorektora do spraw Nauki Uniwersytetu Rzeszowskiego, a obecnie JM Rektora Uniwersytetu Rzeszowskiego – **Pana Profesora dr. hab. Sylwestra Czopka**. To właśnie Jemu – w dowód uznania, szacunku i wdzięczności – tom ten dedykujemy.*

Tadeusz Malinowski

Dedykacja

*Drogi Panie Sylwestrze, Szanowny Panie Profesorze,
Wasza Magnificencjo*

Piszę tak nie tylko w swoim imieniu, ale również – jak sądzę – autorów i redakcji niniejszego tomu. A okazją jest – w tym przypadku – Pański jubileusz, 35-lecie pracy naukowej.

Jeśli o mnie chodzi, to ów jubileusz uważam za wyjątkowo zasłużony. Fakt, że w 1980 roku ukazała się pierwsza Pańska publikacja, nie byłby godzien uwagi gdyby nie to, że każdy następny rok przynosił kolejne, zazwyczaj zresztą nie pojedyncze. Pisząc te słowa wiem, że na Pańskim koncie znajduje się ich ponad 200, ogłoszonych zresztą nie tylko w Polsce, ale i na Ukrainie, w Niemczech, na Słowacji i w Austrii. No cóż, pasuje do Pana łacińskie stwierdzenie *nulla dies sine linea*.

Oceniając wysoko Pański publikowany „archeologiczny” dorobek, pragnę wskazać na to, że reprezentuje on rozmaite ujęcia – od sprawozdań z badań terenowych, przez opracowania materiałów pozyskanych w trakcie wykopalisk (opracowania również w postaci książek), artykuły i rozprawy odnoszące się do różnej problematyki pradziejowej i późniejszej, po syntetyczne ujęcie pradziejów Polski południowo-wschodniej. Oczywiście, w dorobku tym są również informacje dotyczące innych kwestii, na przykład administracyjnych, okolicznościowych i temu podobnych, a także publikacje popularnonaukowe.

Równie wysoko oceniam ponadto Pański publikowany „muzealny” dorobek, w którym oprócz informacji o urządzanych ekspozycjach, konferencjach, uroczystościach, względnie rozmaitych problemach, mamy pierwszy w Polsce podręcznik na temat muzealnictwa i konserwatorstwa archeologicznego.

Jeśli chodzi o problematykę ściśle archeologiczną, to podziwiam jej rozpiętość chronologiczną. Wprawdzie przeważa ta, związana z młodszą epoką brązu i wczesną epoką żelaza, lecz znajduję w niej i inne okresy pradziejów oraz dużo, dużo młodsze, takie jak średniowiecze, a nawet czasy nowożytnie. Niewątpliwie bardzo duży wkład ma Pan w rozpo-

znanie i interpretację tak nazywanej tarnobrzesckiej kultury łużyckiej (dla mnie jest to nadal grupa tarnobrzescka owej kultury...) oraz kultury pomorskiej. Tutaj muszę powrócić do Pańskiej pierwszej publikacji: otóż jest ona przede wszystkim relacją z odkrycia w Dobrem, pow. Opole Lubelskie, bardzo interesującego, symbolicznego grobu podkłoszowego kultury pomorskiej (Ryc. 1). Jak się okazuje, był on również symbolicznym początkiem Pańskich dociekań odnoszących się do tej kultury, dociekań ważnych także dla podejmowanych przeze mnie tematów: oto w jednej z moich publikacji powołuję się na 11 sygnowanych przez Pana opracowań.

Niewątpliwie z Pańską pracą naukową w minionym 35-leciu wiążą się liczne redagowane publikacje, działalność (od asystenta po dyrektora) w Muzeum Okręgowym w Rzeszowie w latach 1981–2008 oraz od 1997 roku w Wyższej Szkole Pedagogicznej (przekształconej w 2001 roku w Uniwersytet Rzeszowski), pełniąc tam funkcję dyrektora Instytutu Archeologii (do którego powstania wydatnie się przyczynił), potem dziekana, prorektora i od 2016 roku rektora. Oczywiście, można byłoby jeszcze w skrócie wymienić szereg innych pełnionych przez Pana zadań, takich jak wypromowanie wielu licencjatów i magistrów, ponadto dwojga doktorów archeologii oraz podejmowanie innych czynności, lecz w tej mojej krótkiej wypowiedzi nie jest to możliwe.

Powracając ponownie do Pańskiej pierwszej publikacji wypada mi tutaj wskazać na to, że jej autorem był student, który pracę magisterską – zresztą również o tematyce związanej z kulturą pomorską! – obronił w 1981 roku. Zwracam na to uwagę, gdyż o ile zaraz po II wojnie światowej wielu studentów publikowało artykuły, to obecnie jest to raczej zjawisko sporadyczne. Rzadko też pracownicy muzeów archeologicznych zdobywają się na pisanie prac doktorskich, a już zupełnie wyjątkowo podejmują działania zmierzające do habilitacji. Tymczasem, pracując wyłącznie w rzeszowskim muzeum, dokonał Pan i jednego, i drugiego.

Jakkolwiek po raz pierwszy spotkaliśmy się przelotnie na sympozjum poświęconym kulturze łużyckiej na Pomorzu, które odbyło się w 1985 roku w Słupsku, to już nieco później pojawiło się u mnie zainteresowanie Pańską działalnością naukową. Muszę szczerze wyznać, że Pański wyrazisty postęp w tym zakresie był dla mnie czymś szczególnie ważnym w kontekście rozwoju polskiej archeologii. Nie ujmując zasług innym archeologom, tak miejscowym, jak i głównie wywodzącym się z innych ośrodków archeologicznych, w rozpoznawaniu pradziejów

i wczesnego średniowiecza na terenie Polski południowo-wschodniej, to jednak całokształt Pańskiej działalności, którą tylko bardzo skrótowo przedstawiłem, sprawił, że – moim zdaniem – rzeszowski ośrodek archeologiczny należy do czołowych w naszym kraju.

Życzę Panu, Drogi Panie Sylwestrze, Szanowny Panie Profesorze oraz Wasza Magnificencjo (również – jak przypuszczam – w imieniu autorów i redakcji niniejszego tomu) wielu dalszych znaczących osiągnięć naukowych, ponadto w promowaniu młodych archeologów oraz w rozmaitych sprawach – nazwijmy to tak – organizacyjnych.

Audaces fortuna iuvat!

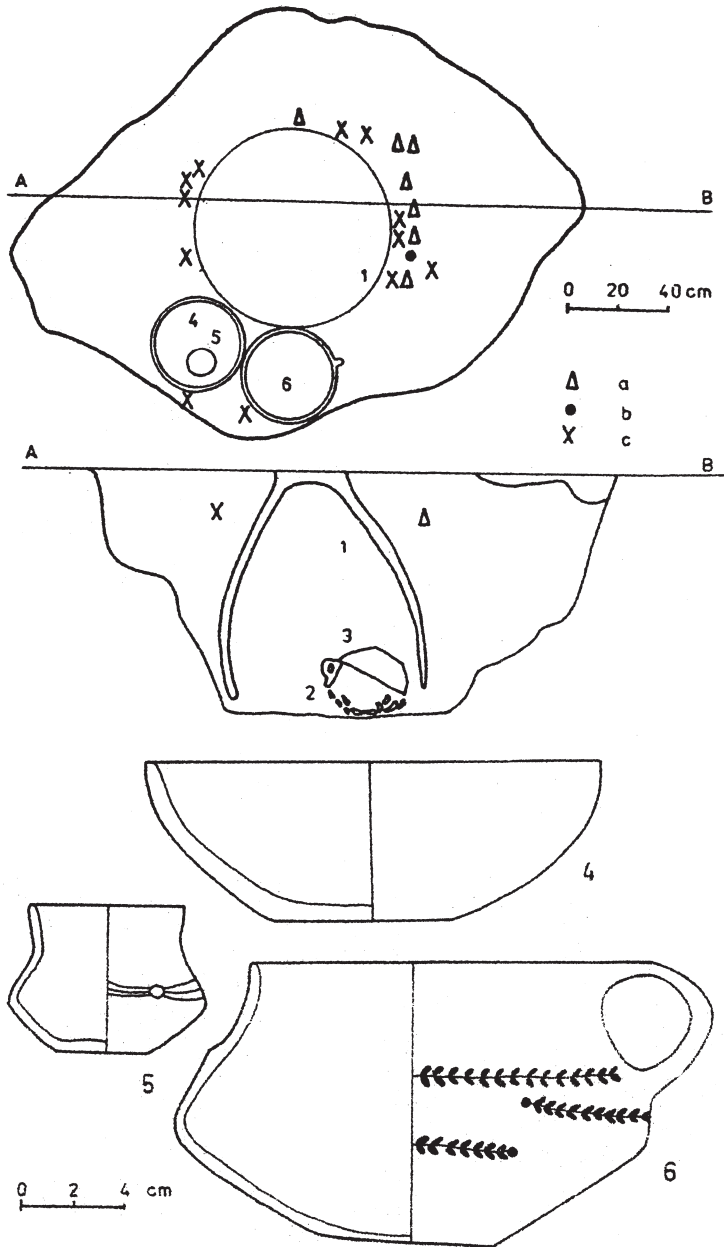

Ryc. 1. Dobrze, pow. Opole Lubelskie, stan. 1. Rzut poziomy i przekrój poprzeczny oraz zawartość grobu nr 2. 1 – kloosz, 2 i 3 – popielnica z pokrywą, 4–6 – przystawki, a – fragmenty ceramiki, b – węgiel drzewny, c – przepalone kości. Wg S. Czopka (1980)
Fig. 1. Dobrze, Opole Lubelskie district, site 1. Plan and profile views and the content of grave No. 2. 1 – cloche, 2 and 3 – ash-urn with a lid, 4–6 – accompanying artefacts, a – sherds, b – charcoal, c – burnt bones. According to S. Czopek (1980)

Tadeusz Malinowski

Dedication

*Dear Sylwester, Dear Professor,
Your Magnificence the Rector*

I am writing not only on my own behalf, but also – as I think – on behalf of the authors and editors of this volume. And the occasion is – in this case – your jubilee, the 35th anniversary of scientific work.

As for me, I consider this anniversary to be a uniquely well-deserved celebration. The fact that the first publication was published in 1980 would not be worth mentioning, but each subsequent year brought next papers, usually not singular. Speaking of these publications I know that there are over 200 of them in your account, issued not only in Poland, but also in Ukraine, Germany, Slovakia and Austria. Hence, the Latin statement *nulla dies sine linea* suits you.

Highly assessing your published “archaeological” achievements, I would like to point out that they represent varied approaches – from fieldwork reports, through excavation materials (also published in forms of a book), articles and dissertations related to various prehistoric and later issues, to a synthetic approach of the prehistory of south-eastern Poland. Of course, these papers also contain information regarding other issues, such as administrative, occasional and the like, as well as popular science publications.

I also highly appreciate your published “museum” achievements which consist not only of information regarding exhibitions, conferences, celebrations, or various problems, but we also have the first handbook on museums and archaeological conservation in Poland.

As for strictly archaeological issues, I admire its chronological range. Although the periods associated with the Younger Bronze Age and Early Iron Age predominate, but there are also other prehistoric periods and others, much younger, such as the Middle Ages, and even Modern period. Undoubtedly, you are very much involved in the distinction and interpretation of the so-called Tarnobrzeg Lusatian culture (for me it is still the Tarnobrzeg group of that culture...) and the Pomeranian culture. Here I have to return to your first publication: it is primarily a report from the excavations carried out in Dobre, Opole Lubelskie district, which uncovered a very interesting, symbolic cloche grave of the subterranean Pomeranian culture (Fig. 1). As it has turned out, it was also a symbolic beginning of your investigations related to this culture, investigations also important for my subjects: here, in one of my publications I refer to 11 of your papers.

Undoubtedly, numerous editorial publications and duties (from an assistant to a director), performed in the Regional Museum in Rzeszów in years 1981–2008 and from 1997 at the Pedagogical University of Rzeszów (transformed in 2001 into the University of Rzeszów), where you held the position of the director of the Institute of Archaeology (to which you contributed much to its development), then the Dean, Vice-Rector and Rector since 2016, are associated with your research work carried out for the last 35 years. Obviously, it is possible to mention in brief a number of other tasks that you accomplished, such as the promotion of many bachelors and masters, and two archaeologists holding doctor's degree and other activities, but it is not possible to present all of them in my brief statement.

Coming back to your first publication, it is worth pointing out here that the author was a student who defended his master's thesis – also about the subject of the Pomeranian culture! – in 1981. I am drawing attention to this fact, because as soon as after the Second World War many students published articles, but now it is rather an occasional phenomenon. What is more, it happens rarely that the employees of archaeological museums write their doctoral dissertations, and it is very unique to take actions aimed at obtaining habilitation. Meanwhile, working only at the museum in Rzeszów, you have achieved both of them.

Although we met only briefly for the first time at a symposium devoted to the Lusatian culture in Pomerania, which took place in 1985 in Słupsk, a little later, my interest in your scientific research appeared quite early. I must honestly admit that your visible progress in this area was very important to me in the context of the development of Polish archaeology. With all due respect to other archaeologists (local as well as mainly from other archaeological centres) as for the research of the prehistory and Early Middle Ages in south-eastern Poland, I have to point out that the whole of your activity, which I have only briefly presented here, made me state that, in my opinion, Rzeszów as an archaeological research centre is one of the leading in our country.

I wish you, Dear Sylwester, Dear Professor, Your Magnificence the Rector (also – as I suppose – on behalf of the authors and editors of this volume) a lot of other significant achievements in science, in addition to promoting young archaeologists and various matters – let's call it – organizational.

Audaces fortuna iuvat!

